

Componente

Item	Componente	Quant.
1	Dispositivo elevador direito	01
2	Dispositivo elevador esquerdo	01
3	Tubo extensível	01
4	Tubo puxador	01
5	Batente	02
6	Terminal plástico	02
7	Suporte tubo puxador	01
8	Pega plástica	01
9	Parafuso AACP3X10	02
10	Parafuso AACP3.9X20	16
11	Parafuso Allen M8X30	02
12	Chave Allen M8	01

Dados do Produto

Código	F0002CR - CZ	F0004CR - CZ
Largura Interna do Móvel	mín.660mm máx.830mm	mín. 850mm máx.1150mm
Capacidade de Carga	10Kg	
Acabamento	Cromado/ Preto - Cinza Acetinado	

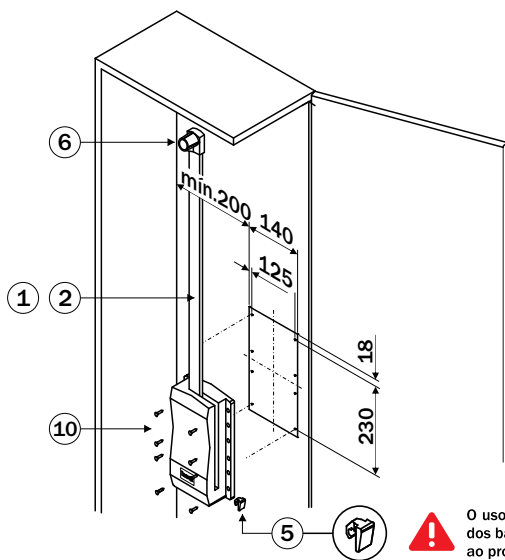

! O uso incorreto ou a não utilização dos batentes pode ocasionar danos ao produto.

- 1** Insira o Terminal Plástico (6) nas extremidades das hastes dos Dispositivos Elevadores Direito e Esquerdo (1 e 2). Posicione os Dispositivos Elevadores Direito (1) e Esquerdo (2) na lateral do módulo e fixe com os parafusos AACP 3,5x20 (10). Encaixe os batentes (5) nestes dispositivos.

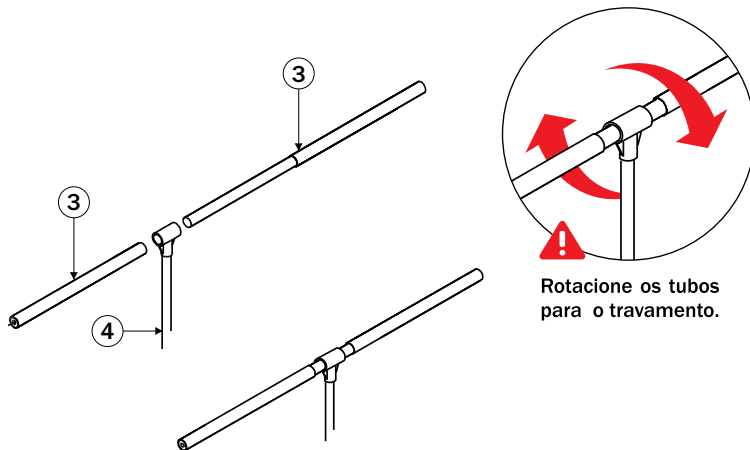

! Rotacione os tubos para o travamento.

- 3** Separe o Tubo Extensível (3) em 02 partes e então encaixe o Tubo Puxador (4) nele. Ajuste o comprimento do Tubo Extensível (3) 90mm menor que a largura interna do móvel.

Dimensões ocupadas pelo sistema

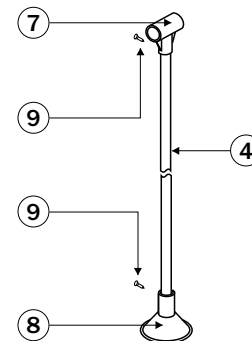
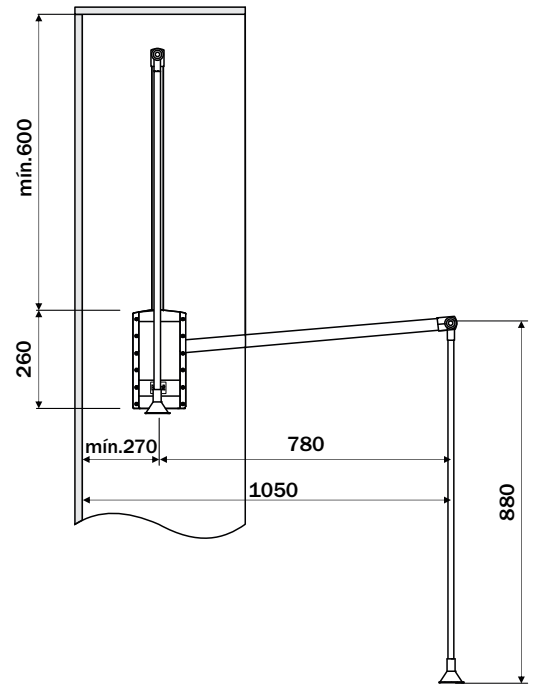

- 2** Fixe o Suporte Tubo Puxador (7) e a Pega Plástica (8) ao Tubo Puxador (4). Utilize os Parafusos AACP3x10 (9).

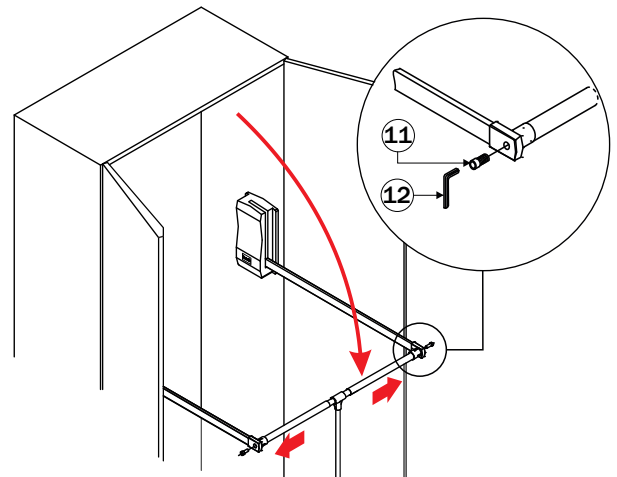

- 4** Abaixe os Dispositivos Elevadores (1 e 2) e encaixe o Tubo Extensível (3). Fixe com os Parafusos Allen M8x30 (11) utilizando a Chave Allen M8 (12).