

Telescópica Push Open H45



Componente

Item	Componente	Quant.
1	Corrediça Direita	01
2	Corrediça Esquerda	01

Medidas de Instalação

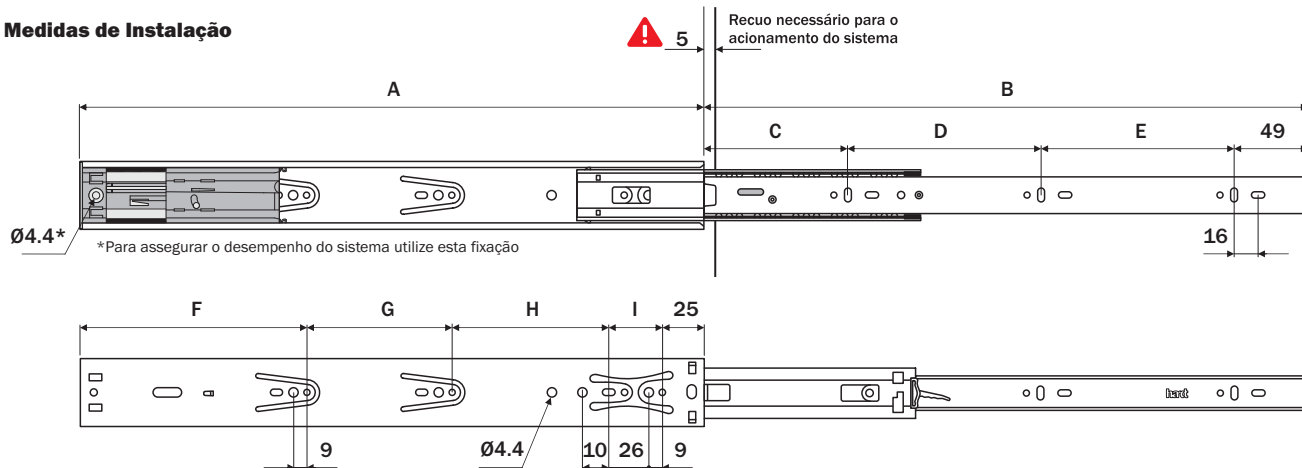

Dados do Produto

Código	A	B	C	D	E	F	G	H	I
B9612ZN	300	297	056	128	064	146	-	092	035
B9614ZN	350	347	074	128	096	164	096	124	035
B9616ZN	400	397	092	128	128	150	096	092	035
B9618ZN	450	447	078	160	160	168	128	092	035
B9620ZN	500	497	096	192	160	154	160	092	035
B9622ZN	550	547	082	224	192	190	128	092	035
Extração	Total								
Espessuras	1.0x1.0x1.2								
Capacidade de Carga referencial	35Kg								
Acabamento	zinco eletrolítico acetinado								

Vista frontal

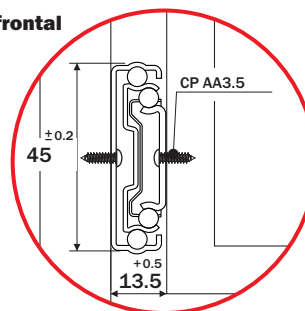

Montagem da Gaveta

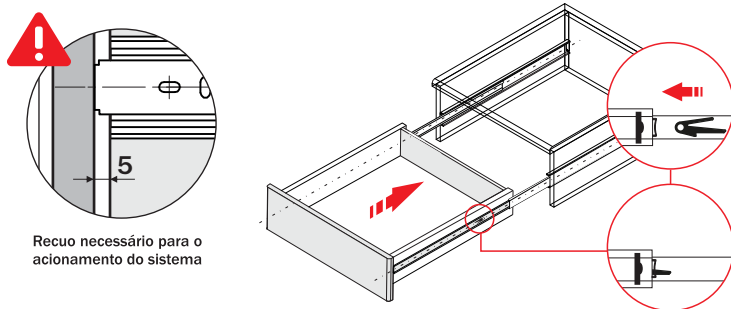

1 Inserir a corrediça no perfil e fechar a gaveta para concluir o travamento do clip.

Durante a instalação, o mecanismo PUSH OPEN deve estar desarmado conforme mostra a figura.

Verifique se a distância entre a lateral do móvel e da gaveta foi respeitada.

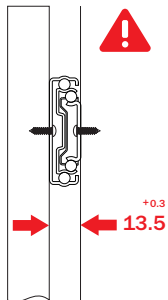
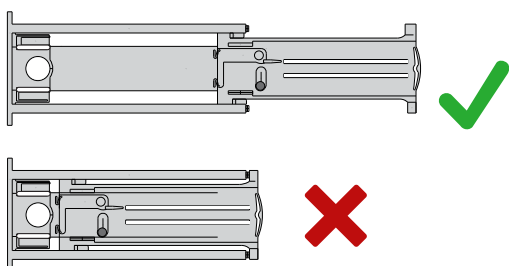

Desmontagem da Gaveta

Observe a posição dos clip's laterais para a desmontagem da corrediça.

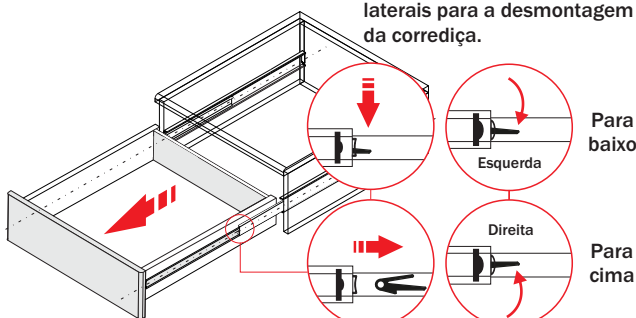

1 Abrir completamente a gaveta. Destravar os clips laterais, em seguida puxar a gaveta.

ATENÇÃO: Para o correto funcionamento da corrediça certifique - se de que as fixações no móvel e na gaveta estão perfeitamente alinhadas.

