

Corrediça Push Open H45

hardt

Componente

Item	Componente	Quant.
1	Corrediça Direita	01
2	Corrediça Esquerda	01

Medidas de Instalação

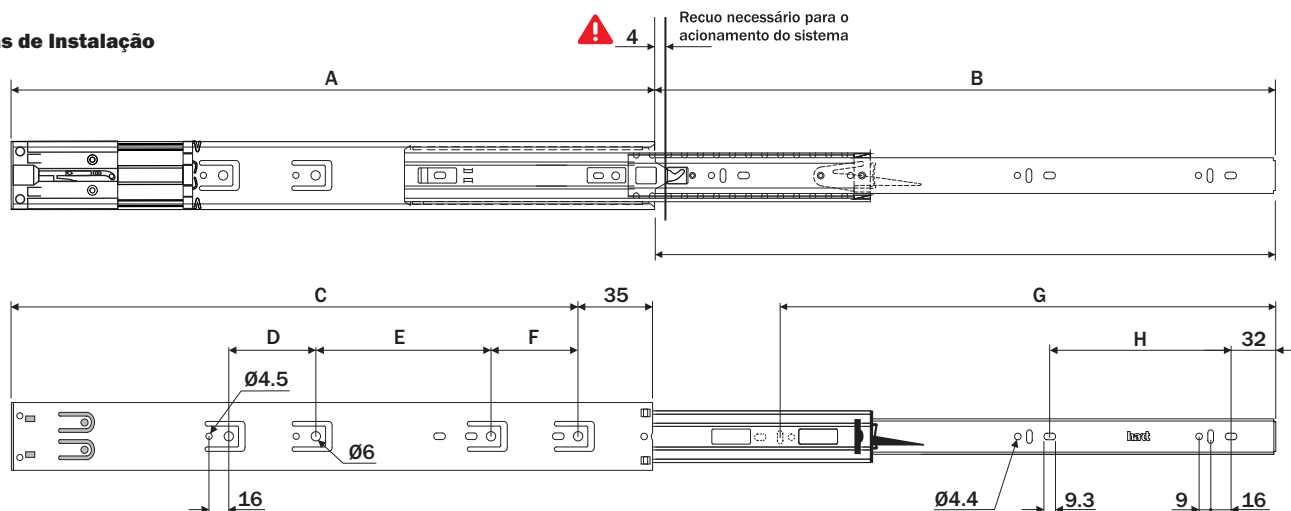

Dados do Produto

Código	A	B	C	D	E	F	G	H
B7512ZN	300	282	267	-	-	112	239	96
B7514ZN	350	348	317	-	-	64	288	126
B7516ZN	400	392	367	-	-	64	338	158
B7518ZN	450	444	417	-	-	64	388	160
B7520ZN	500	492	467	-	148	64	440	192
Extração								Total
Espessuras								1.2x1.2x1.2
Capacidade de Carga referencial								40Kg
Acabamento								zinco eletrolítico + verniz protetor

Vista frontal

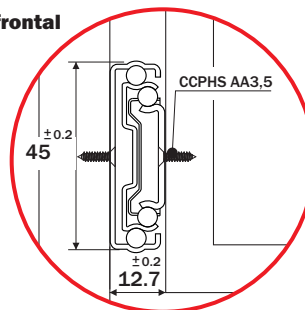

Montagem da Gaveta

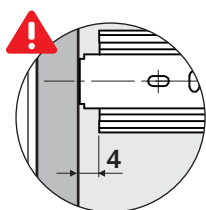

Recuo necessário para o acionamento do sistema

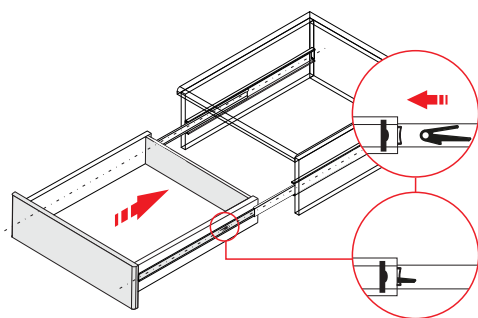

Desmontagem da Gaveta

Observe a posição dos clip's laterais para a desmontagem da corrediça.

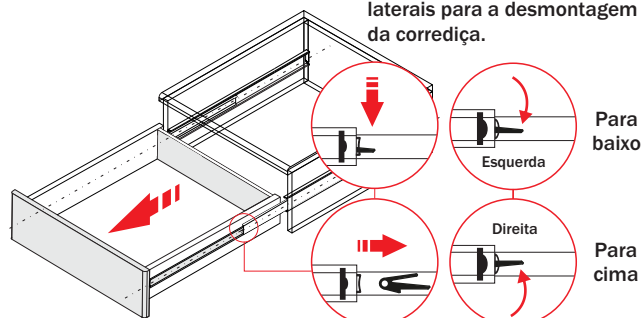

1 Inserir a corrediça no perfil e fechar a gaveta para concluir o travamento do clip.

1 Abrir completamente a gaveta. Destruar os clips laterais, em seguida puxar a gaveta.

Durante a instalação, o mecanismo PUSH OPEN deve estar desarmado conforme mostra a figura.

Verifique se a distância entre a lateral do móvel e da gaveta foi respeitada.

ATENÇÃO: Para o correto funcionamento da corrediça certifique - se de que as fixações no móvel e na gaveta estão perfeitamente alinhadas.

