

# Dispositivo de Suspensão de Módulos

# hardt

## Componente

Item	Componente	Quant.
1	Dispositivo de suspensão direito / esquerdo	01
2	Parafuso de ajuste vertical	01
3	Parafuso de ajuste horizontal	01
4	Placa de suspensão	01

## Dados do Produto

Código	Acabamento
L0001BR - Dispositivo direito	Branco
L0002BR - Dispositivo esquerdo	Branco
L0003ZN - Placa	Galvanizada
Capacidade de carga	55Kg/unidade

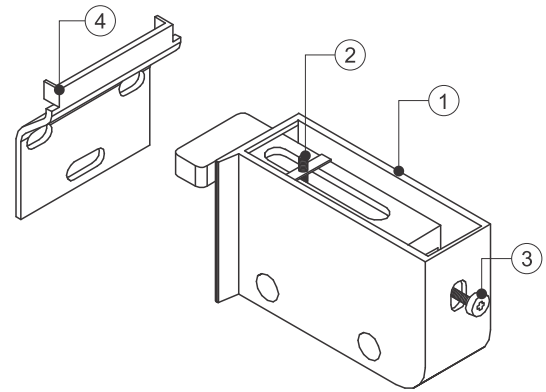

## Instalação

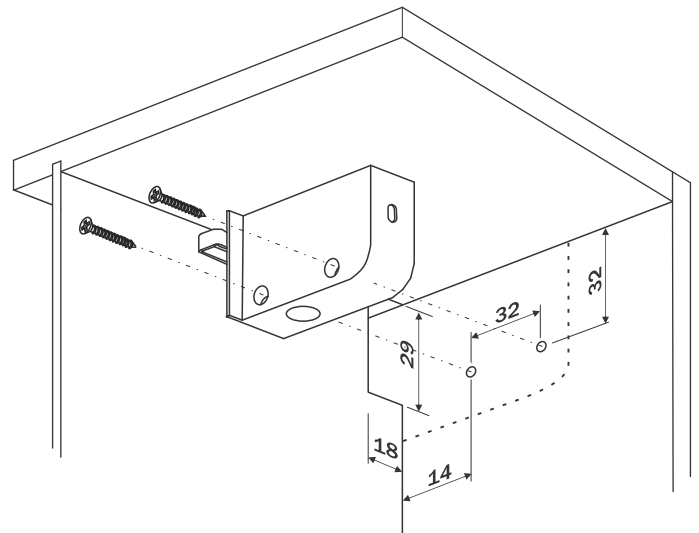
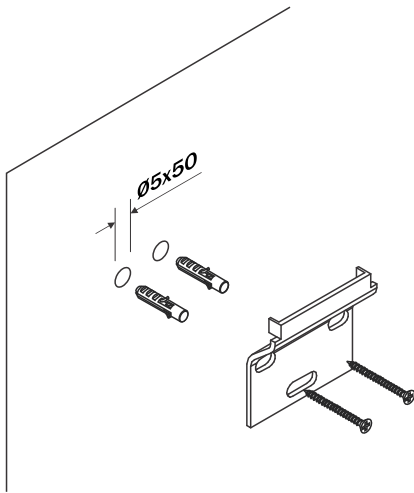

**1** Prepare a parede com as buchas e fixe as placas de sustentação. Utilize 2 parafusos AACC6.3X50

**2** Prepare a lateral e o fundo do módulo respeitando as medidas indicadas no desenho. Utilize 2 parafusos AACC4,0x22

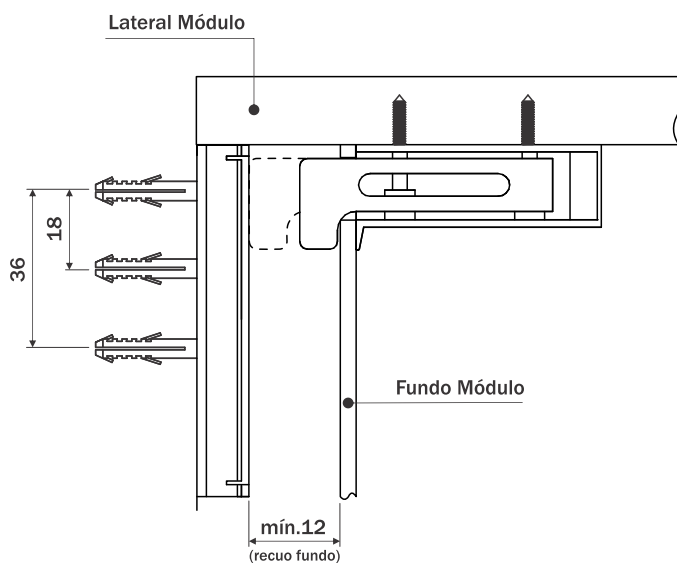

## Regulagens

