

Corrediça telescópica H45

hardt

Componente

Item	Componente	Quant.
1	Corrediça Direita	01
2	Corrediça Esquerda	01

Medidas de Instalação

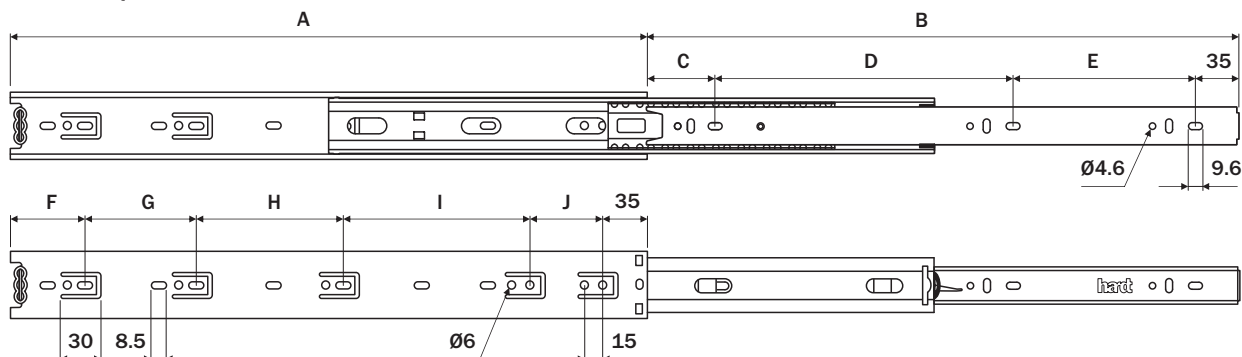

Dados do Produto

Código	A	B	C	D	E	F	G	H	I	J
B4110ZN	250	246	051	-	-	025	-	-	160	-
B4112ZN	300	297	038	128	096	041	-	-	160	064
B4114ZN	350	346	055	160	096	031	-	-	160	064
B4116ZN	400	396	041	192	128	077	-	064	160	064
B4118ZN	450	446	059	192	160	063	128	128	160	064
B4120ZN	500	496	045	224	192	049	128	128	160	064
B4122ZN	550	546	063	256	192	067	096	128	160	064
B4124ZN	600	596	049	288	224	085	128	128	160	064
B4126ZN	650	646	067	288	256	071	192	128	160	064
Extração	Total									
Espessuras	1.0x1.0x1.0									
Capacidade de Carga referencial	35Kg									
Acabamento	zinco eletrolítico									

Vista frontal

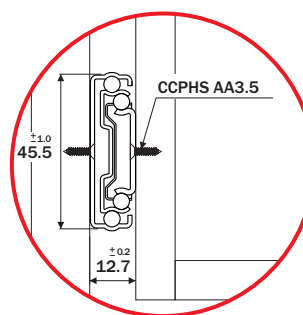

Montagem da Gaveta

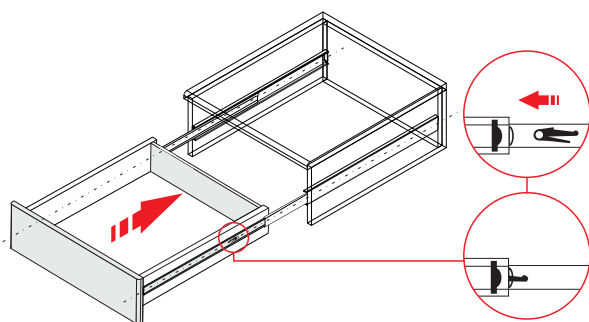

Desmontagem da Gaveta

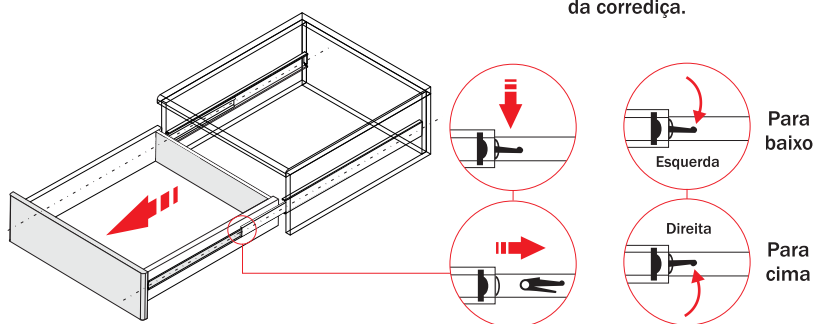

Observe a posição dos clip's laterais para a desmontagem da corrediça.

1 Inserir a corrediça no perfil e fechar a gaveta para concluir o travamento do clip.

1 Abrir completamente a gaveta. Destruar os clips laterais, em seguida puxar a gaveta.

Atenção

Para o correto funcionamento da corrediça certifique-se de que as fixações no móvel e na gaveta estão perfeitamente alinhadas.

! Verifique ainda se a distância entre a lateral do móvel e da gaveta foi respeitada.

