

Corrediça telescópica H44



Componente

Item	Componente	Quant.
1	Corrediça Direita	01
2	Corrediça Esquerda	01

Medidas de Instalação

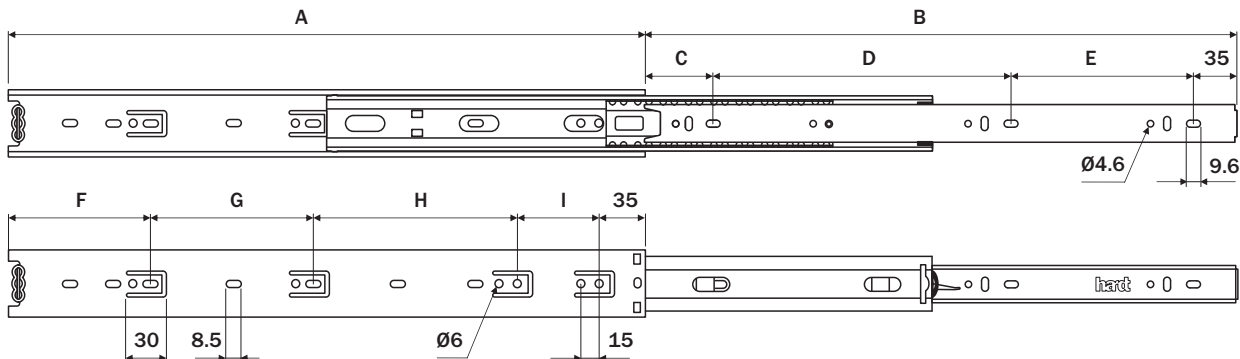

Dados do Produto

Código	A	B	C	D	E	F	G	H	I	J
B6010ZN	250	246	051	-	-	025	-	-	-	-
B6012ZN	300	297	038	128	096	041	-	-	160	064
B6014ZN	350	346	055	160	096	031	-	-	160	064
B6016ZN	400	396	041	192	128	077	064	064	160	064
B6018ZN	450	446	059	192	160	063	-	128	160	064
B6020ZN	500	496	045	224	192	049	-	128	160	064
Extração	Total									
Espessuras	0.7x0.7x0.7									
Capacidade de Carga referencial	20Kg									
Acabamento	Preto									

Vista frontal

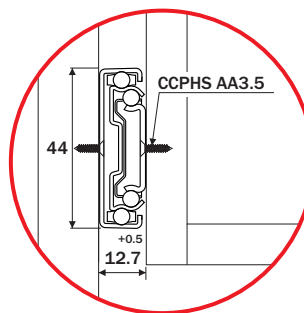

Montagem da Gaveta

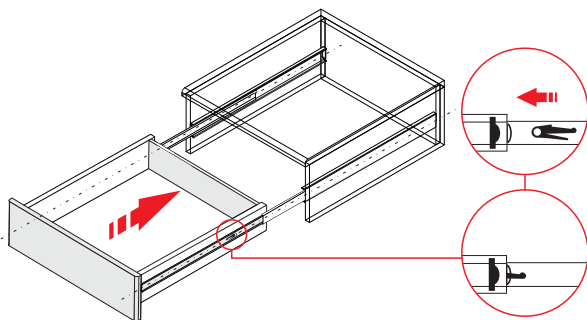

Desmontagem da Gaveta

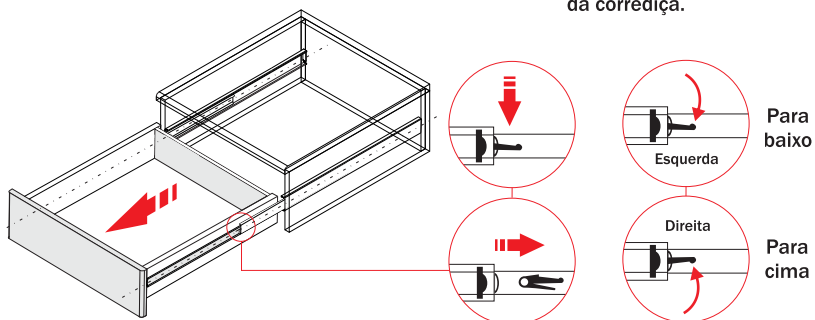

Observe a posição dos clip's laterais para a desmontagem da corrediça.

1 Inserir a corrediça no perfil e fechar a gaveta para concluir o travamento do clip.

1 Abrir completamente a gaveta. Destruar os clips laterais, em seguida puxar a gaveta.

Atenção

Para o correto funcionamento da corrediça certifique-se de que as fixações no móvel e na gaveta estão perfeitamente alinhadas.

! Verifique ainda se a distância entre a lateral do móvel e da gaveta foi respeitada.

