

Corrediça telescópica H44 Aço Inox



Componente

Item	Componente	Quant.
1	Corrediça Direita	01
2	Corrediça Esquerda	01

Medidas de Instalação

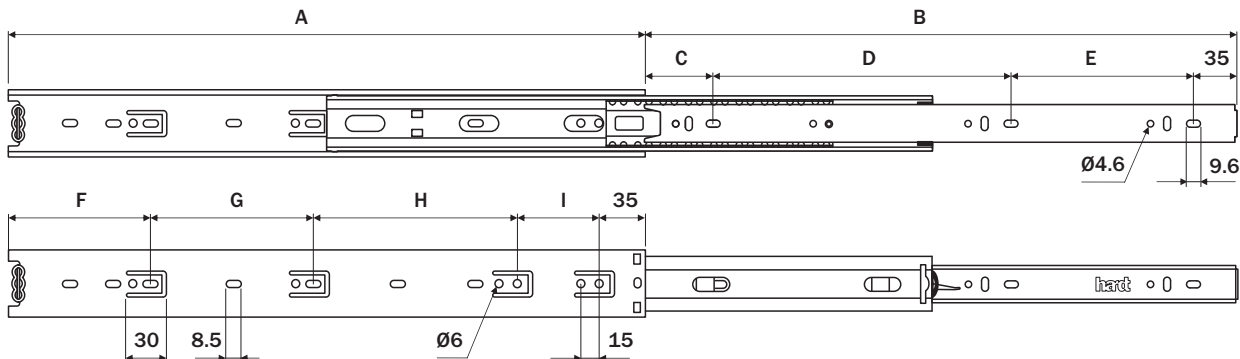

Dados do Produto

Código	A	B	C	D	E	F	G	H	I
B5212ZN	300	297	038	128	096	041	-	-	-
B5214ZN	350	346	055	160	096	031	-	-	-
B5216ZN	400	396	041	192	128	077	064	160	064
B5218ZN	450	446	059	192	160	063	128	160	064
B5220ZN	500	496	045	224	192	049	128	160	064
Extração	Total								
Espessuras	0.9x0.9x0.9								
Capacidade de Carga referencial	30Kg								
Acabamento	aço inox								

Vista frontal

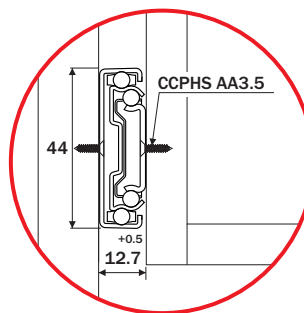

Montagem da Gaveta

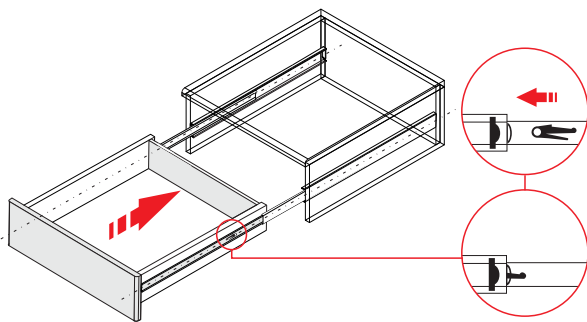

Desmontagem da Gaveta

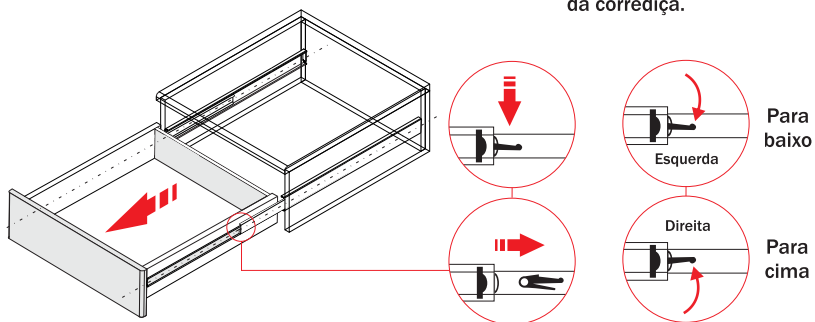

Observe a posição dos clip's laterais para a desmontagem da corrediça.

1 Inserir a corrediça no perfil e fechar a gaveta para concluir o travamento do clip.

1 Abrir completamente a gaveta. Destruar os clips laterais, em seguida puxar a gaveta.

Atenção

Para o correto funcionamento da corrediça certifique-se de que as fixações no móvel e na gaveta estão perfeitamente alinhadas.

! Verifique ainda se a distância entre a lateral do móvel e da gaveta foi respeitada.

