

Corrediça telescópica H44 Aço Inox



Componente

Item	Componente	Quant.
1	Corrediça Direita	01
2	Corrediça Esquerda	01

Medidas de Instalação

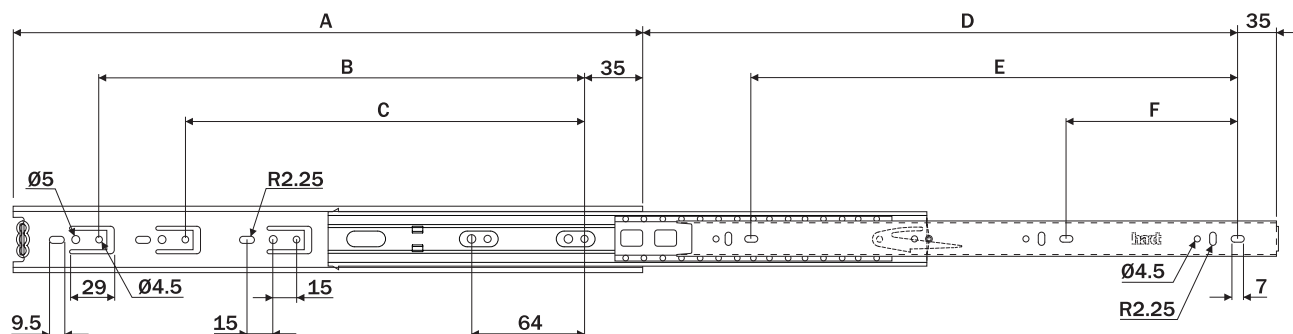

Dados do Produto

Código	A	B	C	D	E	F
B5112ZN	250	160	-	236	-	160
B5114ZN	300	224	-	287	224	96
B5116ZN	350	224	-	336	256	96
B5118ZN	400	288	224	386	320	128
B5120ZN	450	352	224	436	352	160
Extração	Total					
Espessuras	1.0x1.0x1.0					
Capacidade de Carga referencial	35Kg					
Acabamento	aço inox					

Vista frontal

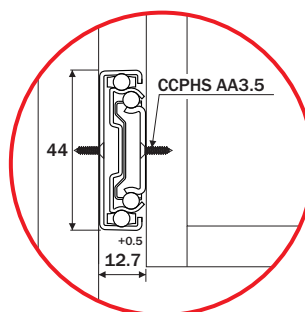

Montagem da Gaveta

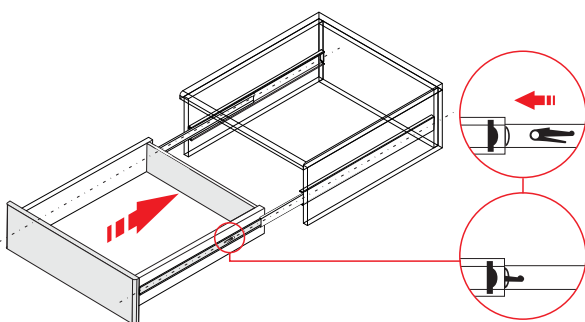

Desmontagem da Gaveta

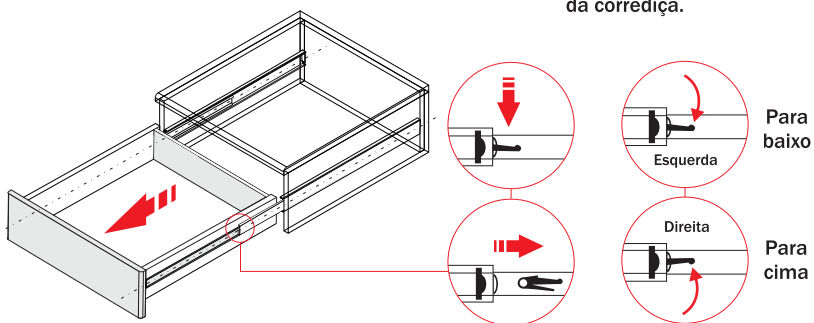

Observe a posição dos clip's laterais para a desmontagem da corrediça.

1 Inserir a corrediça no perfil e fechar a gaveta para concluir o travamento do clip.

1 Abrir completamente a gaveta. Destruar os clips laterais, em seguida puxar a gaveta.

Atenção

Para o correto funcionamento da corrediça certifique - se de que as fixações no móvel e na gaveta estão perfeitamente alinhadas.

⚠ Verifique ainda se a distância entre a lateral do móvel e da gaveta foi respeitada.

