

Corrediça telescópica H35



Componente

Item	Componente	Quant.
1	Corrediça Direita	01
2	Corrediça Esquerda	01

Medidas de Instalação

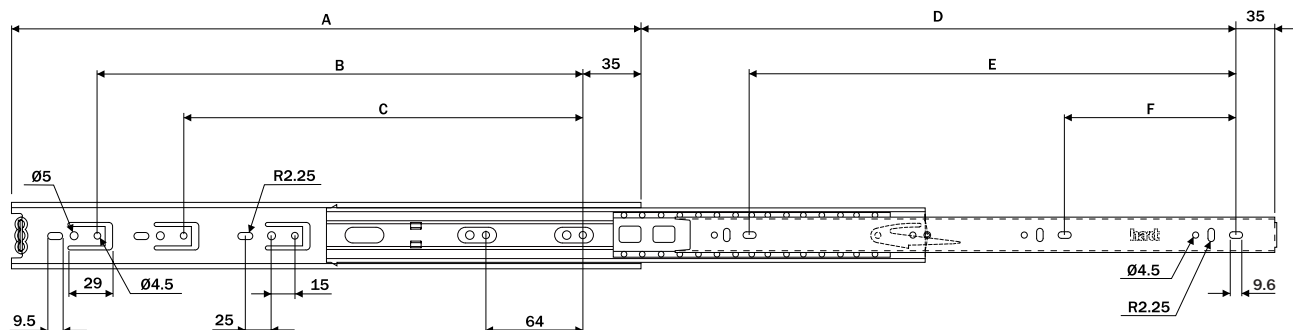

Dados do Produto

Código	A	B	C	D	E	F
B3510ZN	250	160	-	236	-	-
B3512ZN	300	224	-	286	224	96
B3514ZN	350	224	-	336	256	96
B3516ZN	400	288	-	386	320	128
B3518ZN	450	352	352	436	352	160
B3520ZN	500	352	352	486	416	192
B3522ZN	550	352	352	536	448	192
B3524ZN	600	480	480	586	512	224
Extração	Total					
Espessuras	0.7x0.7x0.8					
Capacidade de Carga referencial	17Kg					
Acabamento	zincado					

Vista frontal

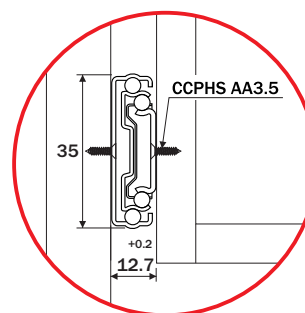

Montagem da Gaveta

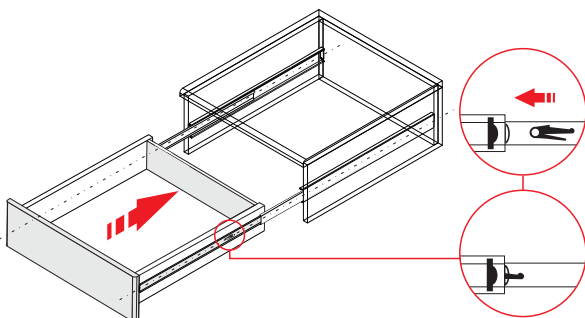

Desmontagem da Gaveta

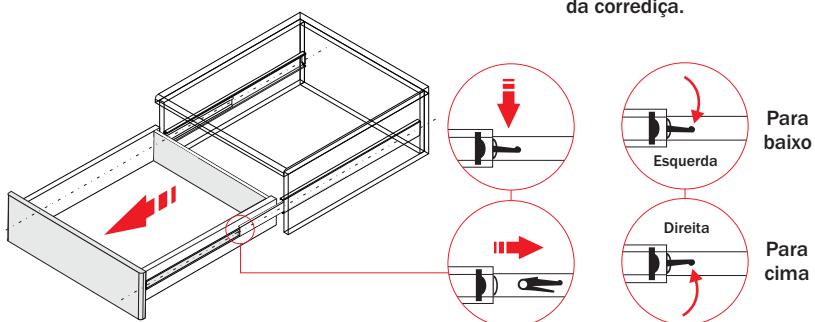

Observe a posição dos clip's laterais para a desmontagem da corrediça.

1 Inserir a corrediça no perfil e fechar a gaveta para concluir o travamento do clip.

1 Abrir completamente a gaveta. Destruar os clips laterais, em seguida puxar a gaveta.

Atenção

Para o correto funcionamento da corrediça certifique - se de que as fixações no móvel e na gaveta estão perfeitamente alinhadas.

! Verifique ainda se a distância entre a lateral do móvel e da gaveta foi respeitada.

