

# Corrediça telescópica H35



## Componente

Item	Componente	Quant.
1	Corrediça Direita	01
2	Corrediça Esquerda	01

## Medidas de Instalação

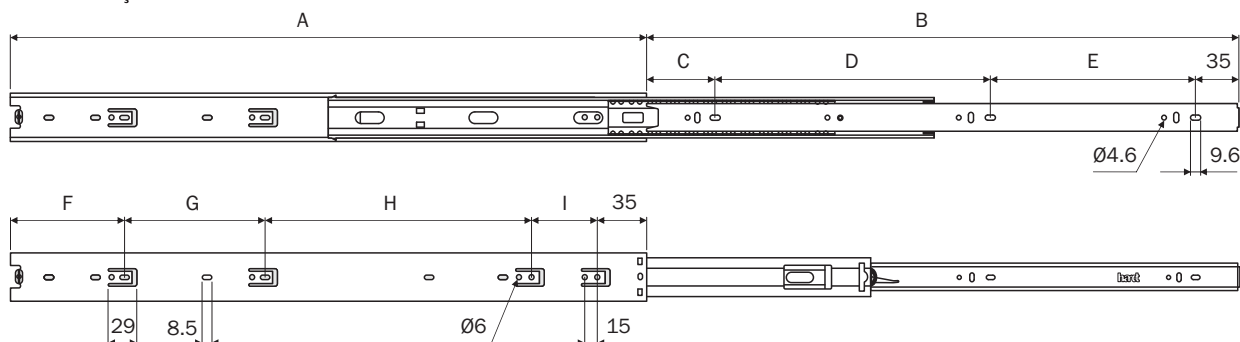

## Dados do Produto

Código	A	B	C	D	E	F	G	H	I
B3810ZN	250	246	051	-	-	025	-	-	-
B3812ZN	300	297	038	128	096	041	-	-	064
B3814ZN	350	346	055	160	096	031	-	-	064
B3816ZN	400	396	041	192	128	077	064	160	064
B3818ZN	450	446	059	192	160	063	128	160	064
B3820ZN	500	496	045	224	192	049	128	160	064
Extração	Total								
Espessuras	0.7x0.7x0.8								
Capacidade de Carga referencial	17Kg								
Acabamento	zinco eletrolítico								

## Vista frontal

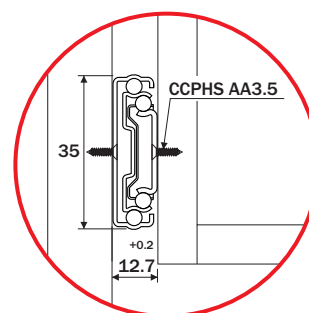

## Montagem da Gaveta

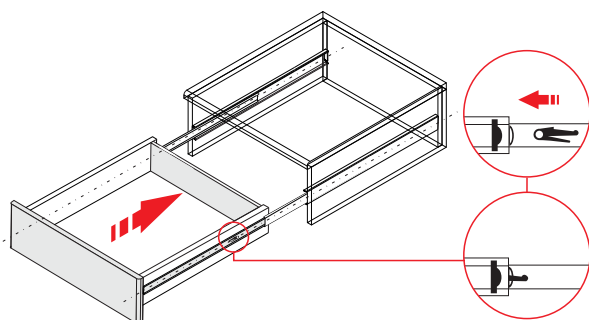

## Desmontagem da Gaveta

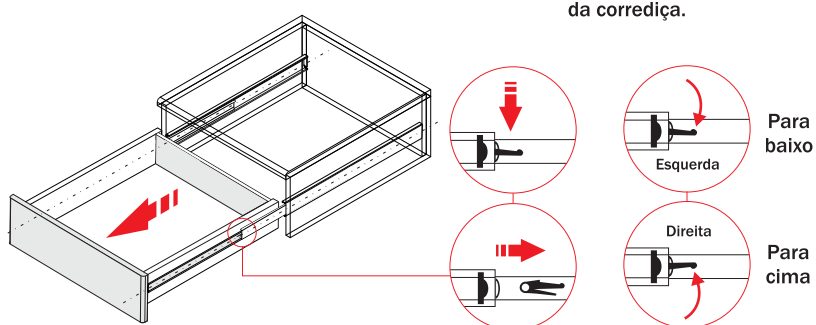

Observe a posição dos clip's laterais para a desmontagem da corrediça.

**1** Inserir a corrediça no perfil e fechar a gaveta para concluir o travamento do clip.

**1** Abrir completamente a gaveta. Destruar os clips laterais, em seguida puxar a gaveta.

## Atenção

Para o correto funcionamento da corrediça certifique-se de que as fixações no móvel e na gaveta estão perfeitamente alinhadas.

**!** Verifique ainda se a distância entre a lateral do móvel e da gaveta foi respeitada.

