

Telescópica Soft Closing H45



Componente

Item	Componente	Quant.
1	Corrediça Direita	01
2	Corrediça Esquerda	01

Medidas de Instalação

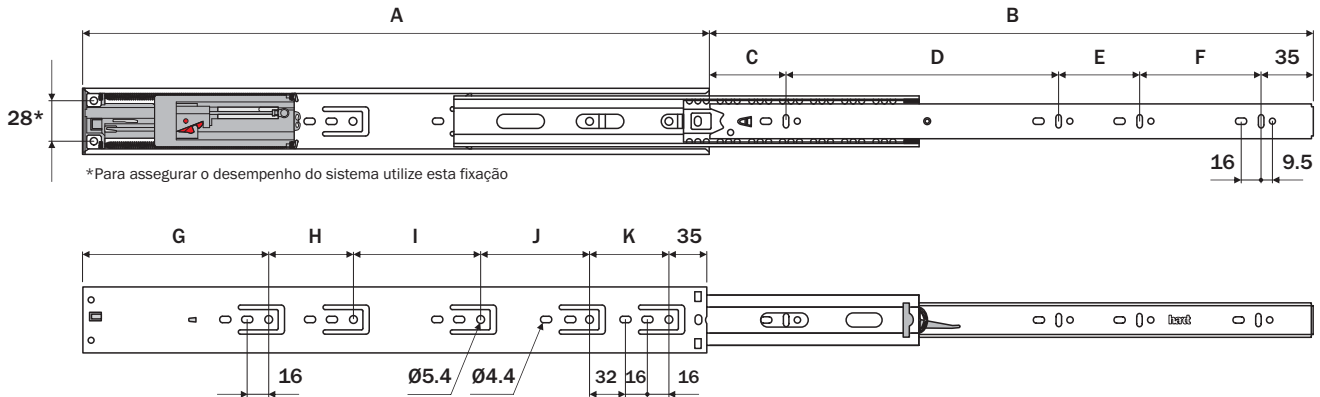

Dados do Produto

Código	A	B	C	D	E	F	G	H	I	J	K
B7110ZN	250	232	031	-	-	-	153	-	-	-	065
B7112ZN	300	282	031	-	-	265	137	-	-	064	064
B7114ZN	350	332	041	-	-	315	155	-	-	096	064
B7116ZN	400	382	059	-	-	365	141	-	064	096	064
B7118ZN	450	432	077	160	064	415	159	-	096	096	064
B7120ZN	500	482	063	192	064	465	145	064	096	096	064
B7122ZN	550	532	049	224	064	515	163	064	128	096	064
Extração											Total
Espessuras											1.0x1.0x1.2
Capacidade de Carga referencial											35Kg
Acabamento											zinco eletrolítico acetinado

Vista frontal

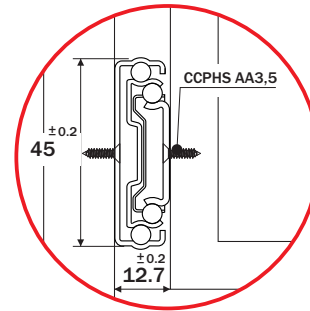

Montagem da Gaveta

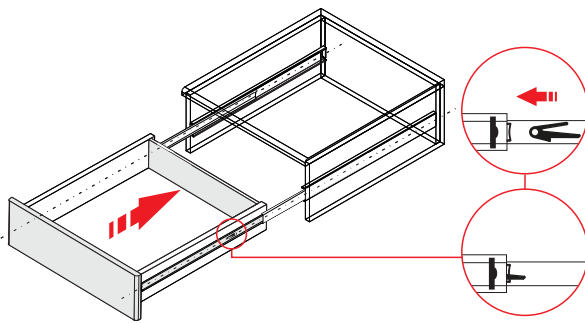

Desmontagem da Gaveta

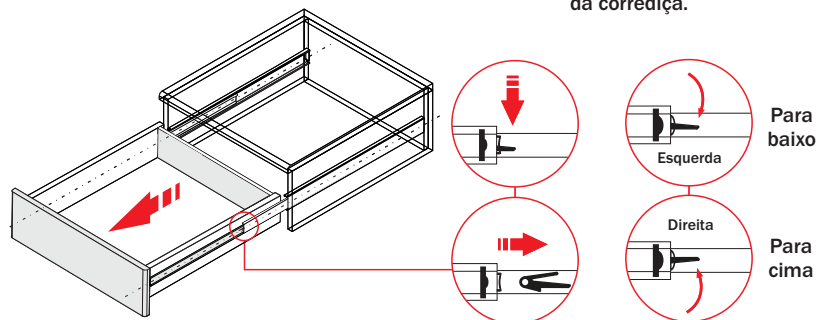

Observe a posição dos clip's laterais para a desmontagem da corrediça.

1 Inserir a corrediça no perfil e fechar a gaveta para concluir o travamento do clip.

1 Abrir completamente a gaveta. Destruar os clips laterais, em seguida puxar a gaveta.

Atenção

Para o correto funcionamento da corrediça certifique-se de que as fixações no móvel e na gaveta estão perfeitamente alinhadas.

! Verifique ainda se a distância entre a lateral do móvel e da gaveta foi respeitada.

